

ST1

Vollautomatische Maschinen zum Umreifen mit Kunststoffband



Kundennutzen

Merkmale

Einsetzbar mit 5–9 mm (Option 12 mm) breiten Polypropylen-Bändern (leichter Umbau ohne Teile)

Bandspannung passt sich automatisch der Höhe des Packgutes an
Klappenrahmen für geraden Bandfall

Fehlertoleranter Bandantrieb

Verschlussaggregat aus der Hochleistungsumreifung

Kundennutzen

· Vielseitig einsetzbar

· Optimale Umreifungen

· Bei einer Fehlumreifung funktioniert die nächste Umreifung wieder automatisch

· Nur alle eine Million Umreifungen eine Wartung

ST1

Highlights



Für den Dauerbetrieb

Hohe Verfügbarkeit:
nur alle 1 Mio Umreifungen
eine Wartung!

Für Integration
in neue oder bestehende
Verpackungslinien

“Jog Dial” Bedienung

Alle Funktionen sind
über einen Drehknopf
anwählbar, inklusive
Transportgeschwindigkeit.



Umfassendes Maschinenprogramm

z.B. Modelle mit grossen
Bogendimensionen für
die Wellpappen- und
Kartonageverarbeitung

Modell ST1 CB

Mit Bandrahmen
1650 x 550 mm
und mit Presse



Modell ST1 Edelstahl für die Lebensmittel- industrie

Mit Edelstahlverkleidung,
zusätzlichem Spritzwasser-
schutz, korrosions-
geschützten Funktionsteilen



Ebenfalls lieferbar:
Modell ST1 Pharma

Grundausrüstung

- Absaugung
- Bandbreite 5–9 mm, einstellbar
- Bandeinzug automatisch, sanft
- Bandendeabtastung mit Restbandauswurf
- Bandschneidemesser
- Bandspannungsautomatik, stufenlos (pat.)
- Ein- und Auslauftaktung, Steckerverbindung 4-polig
- Elektrische Spulnbremse
- Fördergeschwindigkeit stufenlos einstellbar (Frequenzumrichter)
- Netzkabel, Länge 3 m
- SPS-Steuerung
- Jog-Dial-Bedienterminal
- Spulnbremse, elektrisch
- Spulnschnellwechseinrichtung
- Stufenlose Einstellung der Rückspannkraft
- Tischhöhe stufenlos einstellbar
- Tischplatten aufklappbar
- Überwachung Paketfluss
- Wartungs- und verschleissarmer Bandrahmen

Technische Daten

Umreifungen pro Minute	Bis 32
Bogendimensionen	600 x 400 mm 600 x 600 mm 800 x 400 mm 800 x 800 mm
Elektrischer Anschluss	230 V, 50 Hz
Absicherung / Schutzart	16 A / IP22
Gesamtanschlussleistung	1,5 kW
Pneumatik	4,5 bar Verbrauch 240 l/min
Bandspannung	Bis 325 N, stufenlos
Hochleistungs- verschlussaggregat	Thermoschweissverschluss
Verschleissfestigkeit	80%
Gewicht	350–400 kg
Packgüter	– Min. Länge x Breite x Höhe: 140 x 100 x 10 mm – Max. Pakethöhe: Abhängig von Bogendimension – Max. Gewicht: 30 kg

Layout

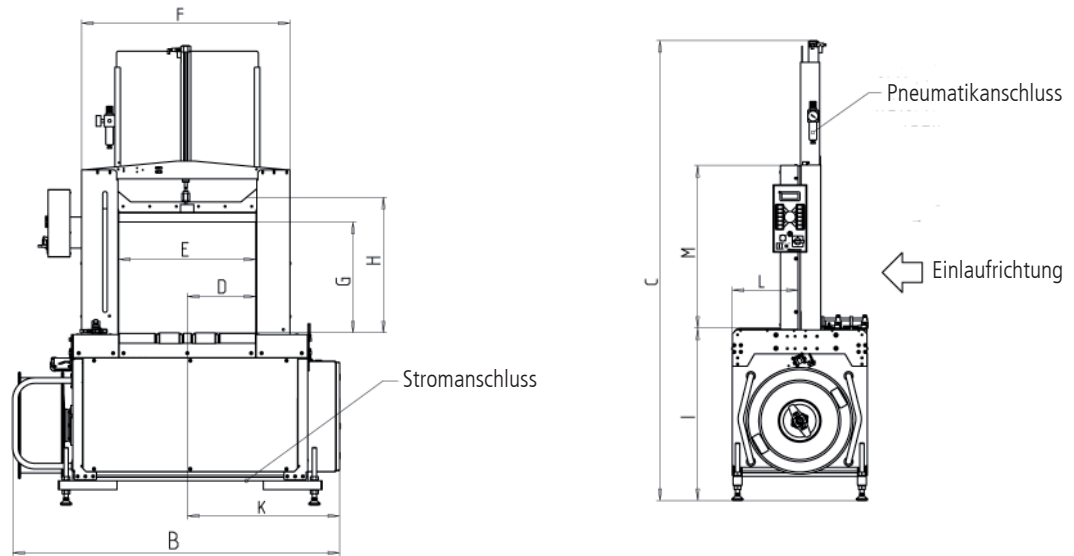

Rahmengröße		600 x 400	600 x 600	800 x 600	800 x 800
Verschlussaggregat					
Mittig (M), Aussenmittig (A)		M / A	M / A	M / A	M / A
Transportriemen M / A		2 / 3	2 / 3	4 / 4	4 / 4
Maschinenbreite	A	608	608	608	608
Gesamtlänge M / A	B	1477 / 1604	1477 / 1604	1827 / 1954	1827 / 1954
Gesamthöhe	C	1872–1997	2070–2195	1872–1997	2487–2612
Position Aggregat M / A	D	310 / 180	310 / 180	423 / 180	423 / 180
Lichte Weite (Rahmen)	E	620	620	846	846
Rahmenbreite	F	940	940	1172	1172
Lichte Höhe (mit Presse)	G	405	505	405	705
Licht Höhe (Rahmen)	H	430	605	430	830
Position Aggregat	K	690	690	973	729
Position Bandrahmen	L	301	301	301	301
Rahmenhöhe	M	566	737	566	966
Tischhöhe	I	775–900	775–900	775–900	775–900
Gewicht in kg		350	350	390	400

Optionen

- Bandbreite 12 mm
- Umreifungsauslösung mit Tischplattensensor
- Bandrahmen
 - 800 x 1000
 - 1250 x 550
 - 1650 x 550
 - 2200 x 550
- Elektro-Paketpresse
- Sonderfarbe für Verkleidung (RAL)
- Lichtschranke (zusätzlich)
- Maschine fahrbar, Tischhöhe
 - 710–835 / 1075–1205 mm
 - 775–900 / 1025–1150 mm
 - 670
- Meldeleuchten für "Betrieb" und "Fehler"
 - über externes Signal
 - über Lichtschranke
- Paketanschlag für Bogendimension
 - Höhe 400 mm Einfach
 - Höhe 600 mm Einfach/Doppel
 - Höhe 800 mm Einfach/Doppel
- Paketgewicht max. 50 kg
- Plexischutz innerhalb
 - 400 mm
 - 600 mm
- Plexiglasschutztüren ein- oder auslaufseitig
- Rechte Maschine (in Förderichtung gesehen)
- Tischrollenantrieb mit gerandeten Rollen, aufklappbar
- Tischverlängerung, angetrieben, 60–250 mm
- Tischverlängerung, nicht angetrieben, 60–186 mm
- Wiedereinschaltung bei Stand-by-Betrieb
 - über externes Signal
 - über Lichtschranke



Auf Wunsch:
Speziell bedrucktes Band

Empfohlene ORGAPACK-Polypropylen-Bänder (PP)

Qualität	Artikel- Nummer	Breite x Dicke mm	Reiss- kraft N	km pro Rolle	km pro Palette	Rollen pro Karton	Kern-Ø mm
Polyflex							
Weiss	2242.115	5 x 0,45	600	6,3	302,4	2	200/160
Weiss	2242.314	5 x 0,45	500	7	450	2	200/187
Transparent	2241.235	6 x 0,45	550	5	240	2	200/160
Transparent	2214.213	9 x 0,55	950	4,5	270	2	200/190
Schwarz*	2214.235	9 x 0,60	850	2,8	134,4	2	200/160
Weiss	2212.924	9 x 0,55	950	4,5	270	2	200/190
Softflex							
Weiss	2215.142	9 x 0,45	700	4	192	2	200/190
Transparent	2215.414	12 x 0,42	700	2,5	120	2	200/190
Ultraflex							
Weiss	2112.944	9 x 0,73	1'500	3,4	163,2	2	200/190
Weiss	2111.444	12 x 0,55	1'300	3,3	198	2	200/190
Schwarz	2119.464	12 x 0,70	2'200	2,8	168	2	200/190
Schwarz	2119.474	12 x 0,73	2'500	2	96	2	200/190
Schwarz	2119.574	15,5 x 0,68	2'500	2,2	105,6	2	200/190

* Spezialband mit hoher Dehnung Anwendung: Umreifen von kleinen, harten Gütern auf Halbautomaten

**ORGAPACK-Service
Basisleistungen**

- Garantierter Service in der ganzen Schweiz durch eigenes Fachpersonal
- Schulung des Bedienungs- und Unterhaltspersonals
- Garantierte Ersatzteilversorgung über die normale Lebensdauer der Produkte

**Service-Abonnement
Zusätzliche individuelle
Leistungen**

- Ihr Service-Abonnement können Sie selbstnach ihren Bedürfnissen und Betriebsabläufen zusammensetzen!
Mögliche Leistungen:
- Periodische Überprüfung ihrer Maschine
 - Automatische Informationen über Optimierungen an ihrer Maschine
 - Individuelles Ersatzteil-Paket
 - Revisionen/Service ausserhalb der normalen Arbeitszeit
 - 10% Ermässigung für Ersatzteile

**Nutzen eines
Service-Abonnements**

- Immer einwandfrei gewartete Maschine – dadurch erhöhte Zuverlässigkeit
- Optimale Maschineneinstellung und Pflege für höchste Verpackungsqualität und Transportsicherheit
- Reduzierung ungeplanter Stillstandszeiten durch Früherkennung
- Service zu fest kalkulierbaren Kosten
- Periodisch detaillierte Informationen über den Zustand ihrer Maschine
- Erhöhte Lebensdauer ihrer Maschine
- Entlastung Ihres Betriebsunterhaltes