

C-Line CB

Vollautomatische Linie zum Kreuzumreifen von Drucksachen mit Kunststoffband



Kundennutzen

Merkmale

Kombination:
2 Umreifungsmaschinen + Drehförderer

Komplette Grundausrüstung
für die grafische Industrie

Job-Dial-Terminal

Erste Wartung am Verschlussaggregat
erst nach drei Millionen Umreifungen

Kundennutzen

- Schonende Produktedrehung
- Bis 32 Kreuzumreifungen pro Minute

- Wenige Optionen notwendig
- CE-konform ohne zusätzliche Schutzvorrichtungen

- Einfache Bedienung

- Reduziert Wartungs- und Ersatzteilkosten

C-Line CB

Highlights

Einfache Bedienung

- Jog-Dial-Bedienung: Alle Funktionen sind über einen Drehknopf wählbar, inklusive Transportgeschwindigkeit
- Übersichtliche LED: Die gewählte Betriebsart ist durch übersichtlich angeordnete Symbole und LED auf einen Blick erkennbar
- Display: Der aktuelle Maschinenstatus wird als Klartext angezeigt
- Kundenspezifische Einstellungen: Werkseitig können Einstellungen programmiert und über die Betriebsarten F1–F5 gewählt werden



Schneller Bandwechsel
dank vollautomatischem Bändeinzug

Grundausstattung

Komplett – für die grafische Industrie

- Absaugung
- Bandauswurf
- Bandbreite 5–9 mm, einstellbar
- Bändeinzug vollautomatisch
- Bandendeabtastung mit Restbandauswurf
- Bandschneidemesser
- Bandspannungsautomatik mit stufenloser Pakethöhenmessung (pat.)
- Bandüberwachung mit optischer Banddendewarnung
- Befehlstasten, zusätzlich gegenüber Bedieneinheit (Start/Stop/Not-Aus)
- Ein- und Auslauftaktung mit kompletter Steckverbindung
- Fördergeschwindigkeit stufenlos einstellbar
- Jog-Dial-Bedienterminal
- Meldeleuchten für "Betrieb" und "Fehler"
- Paketanschläge, bewegen sich beim Öffnen vom Paket weg – von der Bedienerseite verstellbar
- Paketpresse
- Schiebetüren
- SPS-Steuerung
- Spulnbremse, elektrisch
- Spulenschnellwechseinrichtung
- Tischhöhe stufenlos einstellbar
- Tischplatte, aufklappbar
- Überwachung Paketfluss
- Verkettung, 40-polig, für leichte Anlagenintegration
- Wake-up über externes Signal
- Wartungs- und verschleissarmer Bandrahmen



Robuste Kombination mit Drehförderer

für den mittleren Leistungsbereich in der grafischen Industrie



Technische Daten

- Umreifungen pro Minute**
- Bis zu 32 Kreuzumreifungen
 - Referenzpaket (Länge x Breite) 300 x 210 mm
 - Bei Tischbandgeschwindigkeit 1 m/s

Transportgeschwindigkeit 0,40–1,05 m/s

- Bandspannung**
- Pakethöhenabfrage mit stufenloser Bandspannungsautomatik
 - Rückspannkraft: max. 325 N
 - Rückspannweg: max. 200 mm

Pressdruck Max. 250 N

Thermoschweissverschluss Verschlussfestigkeit bis 80%

Elektrischer Anschluss

- 400 V, PE + NE, 50 Hz
- Gesamtanschlussleistung: ca. 3 kW

Pneumatik Pressdruck 6 bar

Gewicht Kombination: 780 kg

Einsatzbedingungen Temperaturbereich +10°C bis +40°C

Packgüter

Breite	150–420 mm
Länge	150–420 mm
Höhe	10–420 mm
Gewicht	max. 25 kg



Auf Wunsch:
Speziell bedrucktes Band

Empfohlene ORGAPACK-Polypropylen-Bänder (PP)

Qualität	Artikel- Nummer	Breite x Dicke mm	Reiss- kraft N	km pro Rolle	km pro Palette	Rollen pro Karton	Kern-Ø mm
Polyflex							
Weiss	2242.115	5 x 0,45	600	6,3	302,4	2	200/160
Weiss	2242.314	5 x 0,45	500	7	450	2	200/187
Transparent	2241.235	6 x 0,45	550	5	240	2	200/160
Transparent	2214.213	9 x 0,55	950	4,5	270	2	200/190
Schwarz*	2214.235	9 x 0,60	850	2,8	134,4	2	200/160
Weiss	2212.924	9 x 0,55	950	4,5	270	2	200/190
Softflex							
Weiss	2215.142	9 x 0,45	700	4	192	2	200/190
Ultraflex							
Weiss	2112.944	9 x 0,73	1500	3,4	163,2	2	200/190

* Spezialband mit hoher Dehnung Anwendung: Umreifen von kleinen, harten Gütern auf Halbautomaten

Layout

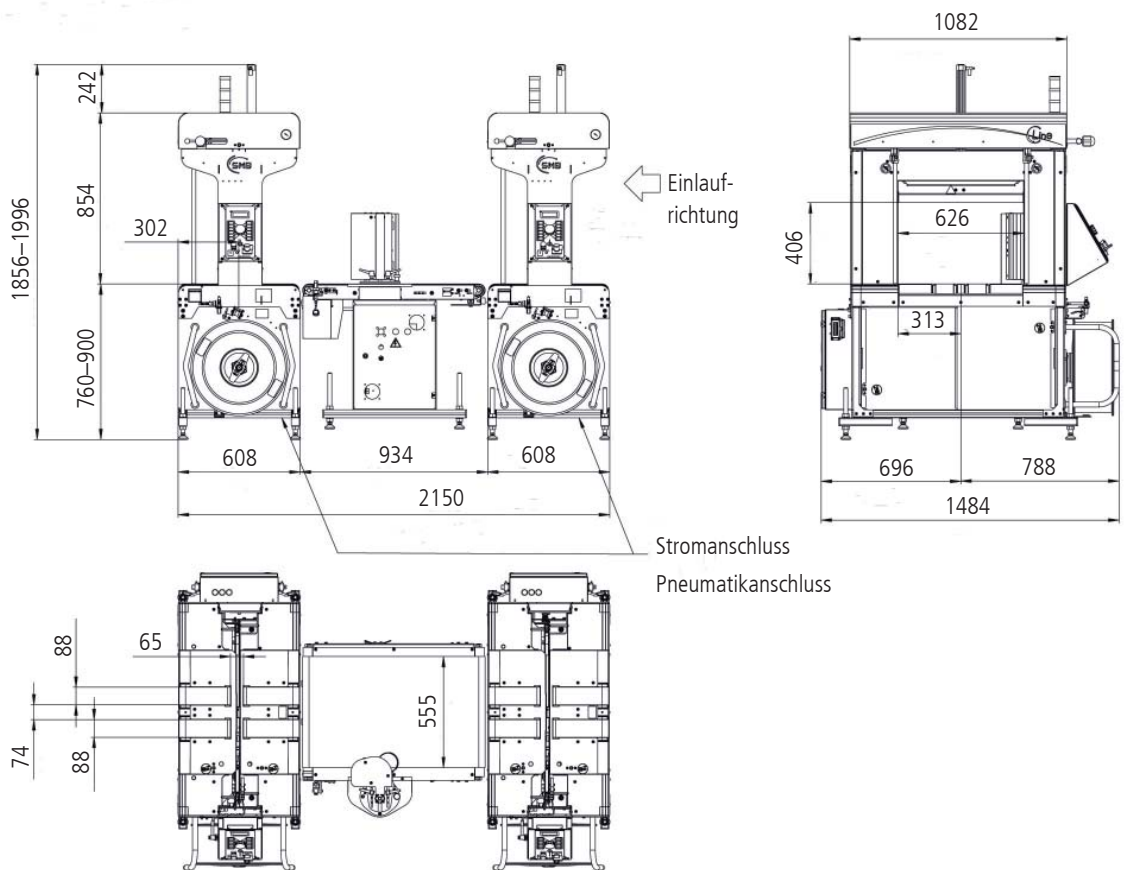

Service ORGAPACK

Prestations de base

- Un service garanti dans toutes la Suisse par le personnel qualifié de la société
- Formation du personnel de service et de maintenance
- Approvisionnement garanti en pièces de rechange au-delà de la durée de vie normale des produits

Abonnement Service

Prestations supplémentaires personnalisées

- Vous pouvez composer votre abonnement Service selon vos besoins et votre programme d'entreprise! Prestations possibles:
- Contrôle périodique de votre machine
 - Informations automatiques sur les optimisations de votre machine
 - Paquet personnalisé de pièces de rechange
 - Révisions/service en dehors du temps de travail normal
 - 10% de remise pour les pièces de rechange

Votre profit

- Une machine fonctionnant toujours impeccablement – d'où une augmentation de la fiabilité
- Mise au point optimale de la machine et maintenance pour la qualité maximum de l'emballage et la sécurité du transport
- Diminution des arrêts non planifiés grâce à la détection précoce des problèmes
- Un service à des coûts prévisibles à coup sûr
- Informations périodiques détaillées sur l'état de votre machine
- Augmentation de la durée de vie de votre machine
- Allègement de la maintenance dans votre entreprise